

Перв. примен.	Тип попер. профиля	Тип прод. профиля
	K 	K 
	S 	S 
Справ. №	T 	По размерам 
	L 	
	LRF 	
Ненужные варианты зачеркнуть		

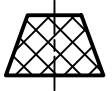
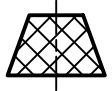
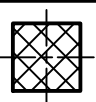
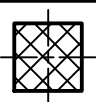
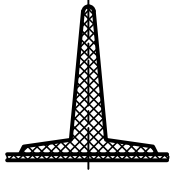
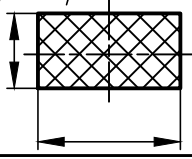
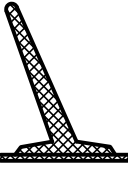
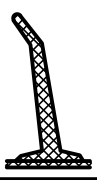
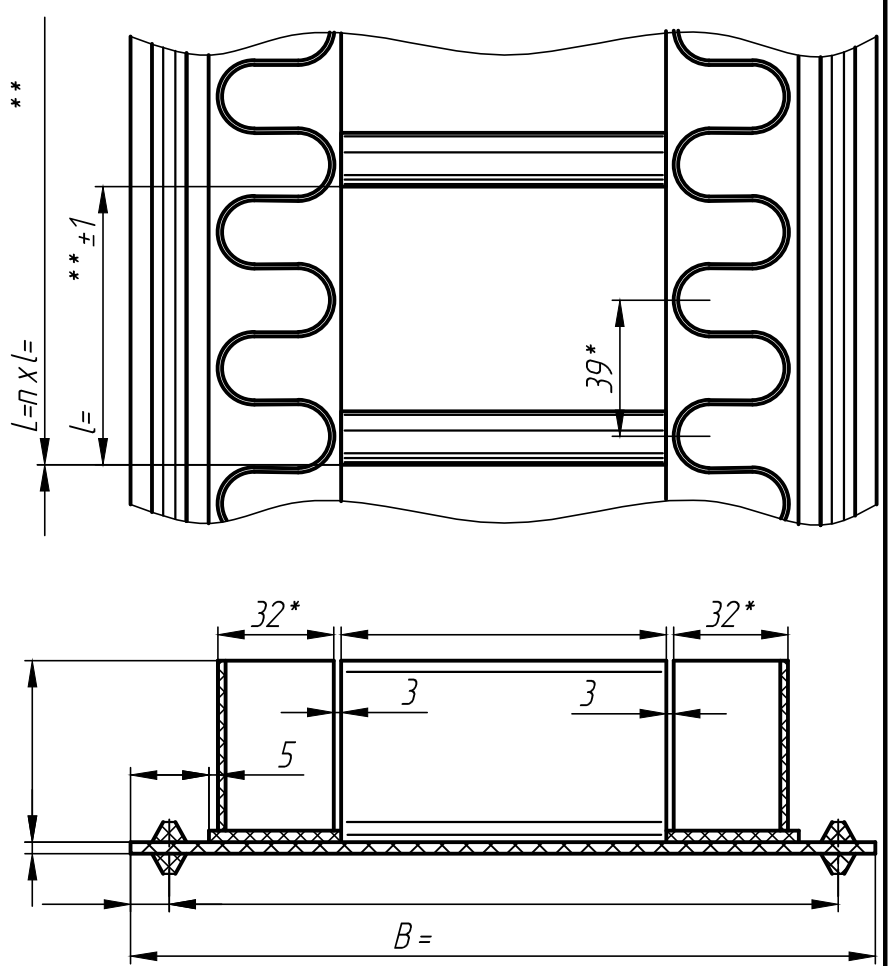

Подп. и дата	Переменная	Обозначение
	$L=N \times l=$	Длина ленты, мм; для получения L заданной длины допускается задать 1-3 шага $l_1=m \times 39$
	$B=$	Ширина ленты, мм
	$l=m \times 39=$	Шаг профиля, мм m-кол. гофр между профилями
Инв. № дубл.	$N=$	Количество профилей

- \*Размеры для справок.
- \*\*Размер уточняется по шагу гофроборта.
- Все ненужное (элементы ленты, выноски, виды и т. д.) - зачеркнуть, а в размерах проставить ноль.
- Размеры, не имеющие числовых значений, обязательны для заполнения заказчиком (дистрибьютером).

Кол-во изделий в партии

Подп. и дата	0.11.1.3.104			Лента:	Лит.	Масса	Масштаб
Инв. № подл.	Изм. Лист	№ док.ум.	Подп.	Дата			
	Разраб.	Черкасов		06.06.16	Попер. профиль:		
	Пров.				Прод. профиль:		
	Т.контр.				Гофроборт:	Лист	Листов 1
	Н.контр.						
	Утв.						